

Platin-Temperatursensoren der MN-Serie zeichnen sich durch Langzeitstabilität, hohe Genauigkeit über einen großen Temperaturbereich und Kompatibilität aus. Sie werden insbesondere für Anwendungen mit hohen Bedarfsmengen eingesetzt, typischerweise in den Branchen Automobil, Weiße Ware, Klima- und Heizungstechnik, Energieerzeugung sowie in Geräten und Maschinen für Medizin und Industrie.

Nennwiderstand R0	Toleranz DIN EN 60751 1996-07	Toleranz DIN EN 60751 2009-05	Bestellnummer Lose im Beutel
100 Ohm bei 0°C	Klasse A	F 0,15	32 207 759
	Klasse B	F 0,3	32 207 758
	Klasse 2B	F 0,6	32 207 757
500 Ohm bei 0°C	Klasse B	F 0,3	32 207 756
	Klasse 2B	F 0,6	32 207 755
1000 Ohm bei 0°C	Klasse A	F 0,15	32 207 754
	Klasse B	F 0,3	32 207 753
	Klasse 2B	F 0,6	32 207 751

Der Messpunkt ist auf 8 mm vom Ende des Sensorkörpers definiert.

<b>Spezifikation</b>	DIN EN 60751	
<b>Temperaturbereich</b>	Gültigkeit der Klasse A:	-50°C bis +300°C
	Gültigkeit der Klasse B:	-70°C bis +500°C
	Gültigkeit der Klasse 2B:	-70°C bis +500°C
	(kurzzeitig bis 550°C bei Kl. B und 2B möglich)	
<b>Temperaturkoeffizient</b>	TK = 3850 ppm/K	
<b>Anschlussdrähte</b>	Ni- Draht Geeignet zum Schweißen und Hartlöten	
<b>Drahtlänge (L)</b>	10mm ±1mm	
<b>Umgebungsbedingungen</b>	Ungeschützt nur in trockener Umgebung einsetzbar	
<b>Isolationswiderstand</b>	> 100 MΩ bei 20°C; > 2 MΩ bei 500°C	
<b>Selbsterwärmung</b>	0,4 K/mW bei 0°C	
<b>Ansprechzeit</b>	Bewegtes Wasser (v= 0,4m/s):	t <sub>0,5</sub> = 0,05s t <sub>0,9</sub> = 0,15s
	Luftstrom (v= 2m/s):	t <sub>0,5</sub> = 3,0s t <sub>0,9</sub> = 10,0s
<b>Messstrom</b>	100Ω: 0,3 bis 1,0mA 500Ω: 0,1 bis 0,7mA 1000Ω: 0,1 bis 0,3mA (Selbsterwärmung beachten)	
<b>Verarbeitungshinweise</b>	<ol style="list-style-type: none"> <li>Um eine Scherbelastung auf den Anschlussbereich zu vermeiden dürfen die Anschlussdrähte erst 3mm nach dem Element unter Zuhilfenahme einer Biege- oder Spreizvorrichtung gebogen werden.</li> <li>Andere Nominalwerte, Längen und Temperaturkoeffizienten auf Anfrage.</li> <li>Aufgrund einer fertigungsbedingten Oxidschicht auf den Anschlüssen ist die Weichlötlbarkeit eingeschränkt.</li> </ol>	
<b>Hinweis</b>	Andere Toleranzen, Widerstandswerte und Drahtlängen sind auf Anfrage lieferbar.	

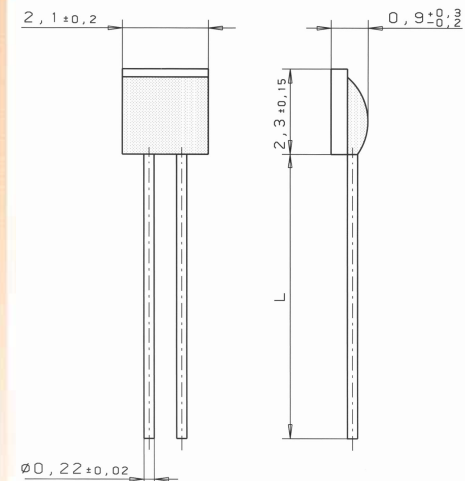

Technische Änderungen behalten wir uns vor. Alle technischen Angaben sind Beschaffenheitsangaben und sichern keine Eigenschaften zu.

Heraeus Sensor Technology GmbH, Reinhard- Heraeus- Ring 23, 63801 Kleinostheim, Deutschland  
Telefon: +49 (0)6181/35-8098, FAX: +49 (0)6181/35-8101, E-Mail: [info.HSND@heraeus.com](mailto:info.HSND@heraeus.com), Web: [www.heraeus-sensor-technology.de](http://www.heraeus-sensor-technology.de)